

150W 5 az 1. LED -vezérlő (WiFi + 2,4G) Használati utasítás





















Tartalom

<u>A termék jellemzői</u>	2
<u>Állítsa be a kimeneti módot</u>	3
<u>PUSH tompítás</u>	4
<u>Kompatibilis a távvezérlővel</u>	4
<u>2,4 g RF távirányító utasítás</u>	5-7
<u>Összekapcsolás / leválasztás utasítások</u>	5
<u>Automatikus továbbítás és szinkronizálás</u>	6
<u>Dinamikus üzemmód-táblázat kiválasztása</u>	6-7
<u>A „Ne zavarjon” mód aktiválódik és állítsa le</u>	8
<u>Okostelefon APP vezérlési utasítás</u>	8-9
<u>Alexa hangvezérlési utasítás</u>	10
<u>Google Home hangvezérlési utasítás</u>	11
<u>DMX512 LED adó -vezérlő utasítás</u>	12
<u>Csatlakozzon a LED szalagdiagramhoz</u>	13
<u>Figyelem</u>	14

A termék jellemzői

Ez a termék WiFi + Bluetooth + 2.4G vezeték nélküli átvitelt használ technológia, alacsony energiafogyasztás, erős interferencia-képesség.

A WiFi + Bluetooth csatlakozási hálózat nagymértékben javíthatja a csatlakozási hálózatot tapasztalat. Ha az útválasztó le van választva, a Bluetooth közvetlenül is képes csatlakoztassa és vezesse a berendezéseket közelről. Sikeres hálózati konfiguráció után a **[Tuya Smart]** app használatával vezeték nélküli fényerő-szabályozás, távirányító, csoportvezérlés, jelenetvezérlés, időzítés, zenei mozgás, bioritmus, alvási terv, ébresztési terv, egy kulcs végrehajtás, automatizálás, stb. funkciókat. És támogatja a 2.4G távirányítót.

- | | |
|--|--|
|  16 millió szín közül választhat |  Távirányító Vezérlési távolság 30m |
|  Színhőmérséklet állítható |  Okostelefonos app vezérlés |
|  Halvány fényerő / telítettség |  Harmadik fél támogatása hangvezérlés |
|  2.4G RF vezeték nélküli átviteli technológia |  Csoportos irányítás |
|  A WiFi vezeték nélküli vezérlés támogatja a nagy hatótávolságú vezérlést |  Bioritmus |
|  Automatikus átvitel és szinkronizálás (csak a távirányító tompításához) |  Támogassa a zenei ritmust |
|  Eszközmozgósítás |  Alvási / ébresztési terv |
|  Tap-to-Run és automatizálás |  Támogató jelenet testreszabás |
|  Időzítés beállítása / visszaszámlálás kapcsolja be / ki a LED lámpát |  Ne zavarj mód |
|  DMX512 vezérelhető (Csak az RGB+CCT kimeneti üzemmódhoz DMX512 LED-adóra van szükség) |  Vízálló és porálló IP67 |

Kimeneti mód beállítása

Állítsa be a megfelelő kimeneti módot a lámpák jellemzői alapján

1. módszer: A távirányító beállítja a kimeneti módot (Megjegyzés: Ha 10 másodpercen belül nem történik művelet, automatikusan kilép).

(1) Tartsa lenyomva az "ON" gombot vagy az "I" csoportot 10 másodpercig, amíg a fény lassan villogni nem kezd.

(2) Nyomja meg az "I" csoportgombot a megfelelő kimeneti mód váltásához.



A kimeneti mód beállítása csak 4 vagy 4-nél több zónás távvezérlőt támogat

Csoport gomb	1. zóna	2. zóna	3. zóna	4. zóna	5. zóna / ON
Kimeneti mód	De un solo color	doble blanco	RGB	RGBW	RGB+CCT

2. módszer: A kimeneti mód beállítása a

Tuya APP segítségével A beállítás előtt párosítani kell a hálózatot. További részletekért tekintse meg az [\(9\)](#) oldalt.

(1) Kattintson a megfelelő eszköz " Közös funkciók " elemére

(2) Kattintson a " Kimeneti mód " elemre

(3) Válassza ki a megfelelő kimeneti módot

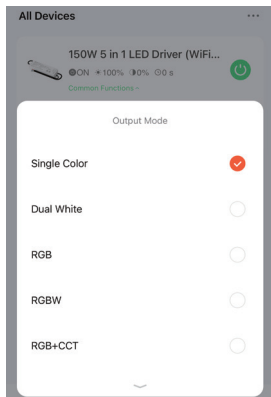
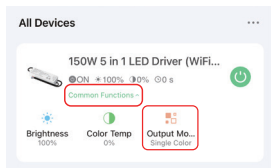

Tompítás

Rövid nyomja meg a „Push” kapcsolót:

Kapcsolja be/kikapcsolja a fényt

Hosszú nyomja meg a „Push” kapcsolót:

- Lépés nélküli tompító fényerő.
- Hosszú nyomja meg, és engedje fel az ujját, majd ismétlje meg a hosszú nyomást, hogy növelje vagy csökkentse a fényerőt.

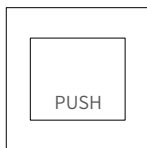

Kompatibilis ezekkel a 2,4G RF távirányítókkal (Külön vásárolva)



FUT100



FUT089S



FUT089
FUT089-B



FUT088



FUT092
FUT092-B



FUT096
FUT096-B



FUT007

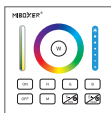

B0 / B0-B

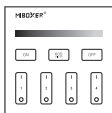

B1 / B1-B / T1



B2 / T2

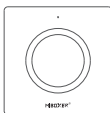

K1 / K1-B



B3 / B3-B / T3



B8



B4 / B4-B / T4



S1-B / S1-W
S1-G



S2-B / S2-W
S2-G



FUTD01

2,4 g RF távirányító utasítás

1). Útmutató a kód összekapcsolásához

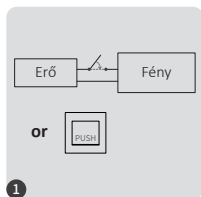

Kapcsolja ki 10 másodpercre, majd kapcsolja be újra, vagy kapcsolja be a lámpát a PUSH kapcsolóval



Nyomja meg röviden az " I " gombot 3-szor 3 másodpercen belül, amikor a lámpa világít.

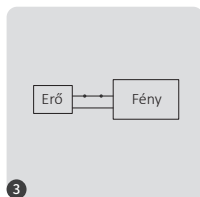

A fény 3-szor lassan felvillan az jelenti, hogy az összekapcsolás sikeresen megtörtént.



Az összekapcsolás sikertelen volt, ha a jelzőfény nem villog lassan. Kövesse újra a fenti lépéseket. (Megjegyzés: az összekapcsolt fény nem tud újra kapcsolódní)

2). Útmutató a kód leválasztásához

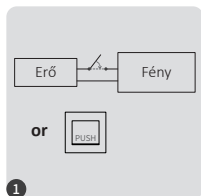

Kapcsolja ki 10 másodpercre, majd kapcsolja be újra, vagy kapcsolja be a lámpát a PUSH kapcsolóval



Nyomja meg röviden a " I " gombot 5-ször 3 másodpercen belül, ha a lámpa világít.

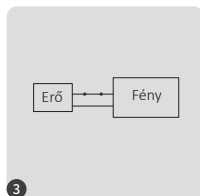

A fény 10-szer gyorsan felvillan az jelenti, hogy a szétválasztás sikeresen megtörtént.



A leválasztás nem sikerült, ha a jelzőfény nem villog gyorsan. Kövesse újra a fenti lépéseket. (Megjegyzés: a fény nincsenek összekapcsolva, ezért nem kell leválasztani)

3). Automatikus továbbítás és szinkronizálás (csak távirányítóhoz)

Távoli jel automatikus továbbítása

Egy lámpa képes továbbítani a jeleket a távirányítóról egy másik lámpára 30 méteren belül, amíg 30 méteren belül van egy lámpa, a távirányító távolsága korlátlan lehet.

Dinamikus módok automatikus szinkronizálás

A több lámpa szinkronizálható, ha ugyanabban a dinamikus módban vannak és ugyanazzal a távirányítóval vannak összekötve (az egyes lámpák közötti távolság 30 méteren belül van)



4). Dinamikus üzemmód táblázat kiválasztása (csak távirányítóhoz)

Válassza ki a dinamikus mód 1. táblázatot: Amíg a lámpa statikus üzemmódban van, nyomja meg röviden az „S+” gombot 5-ször gyorsan, amíg a kék fény 3-szor lassan fel nem villan.

Válassza ki a dinamikus mód 2. táblázatát: Amíg a lámpa statikus üzemmódban van, nyomja meg röviden az „S-” gombot 5-ször gyorsan, amíg a sárga fény 3-szor lassan fel nem villan.

Dinamikus mód táblázat (alapértelmezett)

Szám	Dinamikus mód	Fényerő / Telítettség / Sebesség
1	Mardi Gras	Állítható
2	Automatikus színváltás	
3	Sam	
4	Drágakő	
5	Szürkület	
6	Amerikai	
7	Kövér kedd	
8	Buli	
9	Lassú Color Splash	

Dinamikus mód táblázat (kézi váltás szükséges)

Szám	Dinamikus mód	Fényerő / Telítettség / Sebesség
1	A színek fokozatos változása	Állítható
2	Fehér fény Fokozatos változás	
3	RGB fokozatos változás	
4	Hét szín váltogatható	
5	Ugrás a véletlenszerű változtatáshoz	
6	Piros fény fokozatos változása +3-szor felvillan	
7	Zöld fény fokozatos váltás +3-szor felvillan	
8	A kék fény fokozatos változása +3-szor felvillan	
9	Fehér fény fokozatos változása +3-szor villan	

5). A „Ne zavarjon” mód aktiválódik és állítsa le (alapértelmezett aktiválva)

Kapcsolja be a “Ne zavarjanak” lehetőséget (széles körben használható azokon a területeken, ahol az energiatakarékosság érdekében gyakran áramkimaradások vannak)

2,4 g RF távirányító kapcsolja be és kapcsolja ki az utasításokat

Kapcsolja be a „Ne zavarjon” módot:

Nyomja meg háromszor az “OFF” gombot három másodpercen belül, majd nyomja meg háromszor az “ON” gombot, Sikeresen aktiválva, ha a LED lámpa négyszer gyorsan felvillan.

Figyelem: A Ne zavarjanak mód aktiválva van

1. Amikor a lámpa KI állapotú (Például: Használja az APP-t vagy a távirányítót a fény kikapcsolásához)

A lámpa KI állapotú, ha kikapcsolja, majd újra bekapcsolja.

(A világítás aktiválásához a felhasználónak kétszer ki- és be kell kapcsolnia, vagy az APP / távirányítót kell használnia a fény aktiválásához)

2. Amikor a lámpa BE állapotú

A lámpa BE állapotú, ha egyszer ki- és bekapcsolja a tápfeszültséget.

A “Ne zavarjanak” kikapcsolása

Nyomja meg az “ON” gombot háromszor három másodpercen belül, majd nyomja meg háromszor az “OFF” gombot, sikeresen zárja be, ha a led lámpa négyszer lassan felvillan.

Figyelem: A lámpa mindig “BE” állapotú lesz, ha be- és kikapcsolja az áramellátást, miután a felhasználó bezárta a “Ne zavarjanak” módot.

Az alkalmazás bekapcsolása és kikapcsolása: „Ne zavarjon” mód utasítás

(ellenőrizze a részleteket a 9. oldalon)

Okostelefon APP vezérlési utasítás

Netwerkconfiguratie (ondersteunt geen 5G -router)

1. Töltse le és telepítse a [Tuya Smart] app -t

Keresse meg a [Tuya Smart] kifejezést az Apple vagy a Google Store-ban, vagy olvassa be a következő QR-kódot az alkalmazás letöltéséhez és telepítéséhez.

Open de app voor de app op "Registreren" om een account te maken terwijl u deze in de eerste keer gebruikt, logt u rechtstreeks in als u al een account had.



2. Hálózati konfiguráció

- (1) Csatlakoztassa a vezérlőt a tápegységhez.
- (2) Ellenőrizze, hogy a jelzőlámpa gyorsan villog (másodpercenként 2 villanás)
Ha a lámpa nincs gyorsan villogó állapotban, a belépés módja a gyorsan villogó állapot a következő:
 - Kapcsolja ki és be a vezérlőt háromszor.
- (3) Csatlakoztassa a telefont az otthoni WiFi hálózathoz a 2,4 GHz-es frekvencián.
- (4) Nyissa meg az app kezdőlapját, és kattintson a "+" hozzáadása gombra a jobb felső sarokban.
- (5) Klikk op "Lighting" aan de linkerkant van de pagina en klik vervolgens op "Light Source (BLE+Wi-Fi)"
- (6) Kövesse az app utasításait a konfiguráció befejezéséhez.

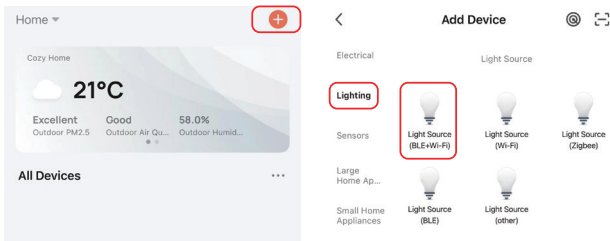

Az alkalmazás bekapcsolása és kikapcsolása a „Ne zavarjon” módot (alapértelmezett aktíválva)

Kattintson a fényre, amelyet be kell állítani vagy csoportosítani kell --- kattintson az "More" --- kattintson Kattintson a "Power-on behavior" --- kapcsolja be vagy kikapcsolja

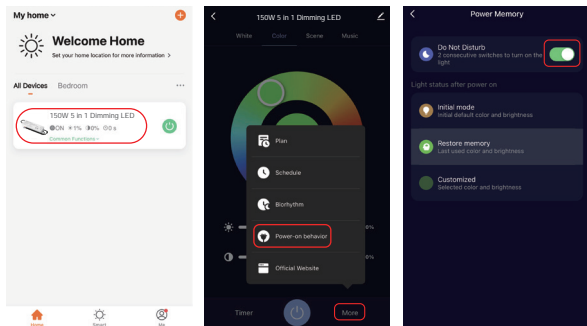

Alexa hangvezérlési utasítás

Kérjük, adjon hozzá eszközt a **[Tuya Smart]** alkalmazásba (a részleteket a 9. oldalon találja), majd kezdje el a lépéseket.

- 1). Nyissa meg az Alexa alkalmazást
- 2). Kattintson a “More” gombra a jobb alsó sarokban
- 3). Kattintson a “Skills & Games” elemre

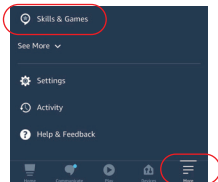

- 4). Kattintson az “Q” gombra a jobb felső sarokban
- 5). Írja be az “Smart life” és keresés



- 6). Kattintson az “Smart Life” készsége, kövesse az utasításokat a konfiguráció befejezéséhez és a hangvezérlés elindításához

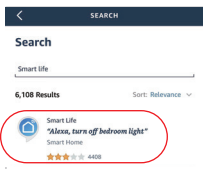

Google Home hangvezérlési utasítás

Kérjük, adjon hozzá eszközt a **[Tuya Smart]** alkalmazásba [\(a részleteket a 9. oldalon találja\)](#), majd kezdje el a lépéseket.

- 1). Nyissa meg a Google Home alkalmazást
- 2). Kattintson a “+” jelre a bal felső sarokban

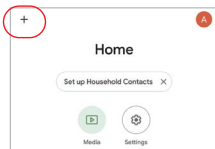

- 3). Kattintson az “Set up device” elemre

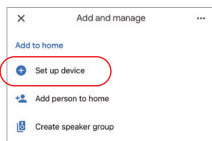

- 4). Kattintson a “Works with Google” lehetőségre

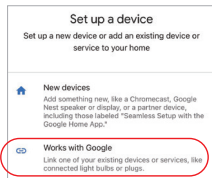

- 5). Kattintson az “Q” gombra a jobb felső sarokban
- 6). Írja be az “Smart life” és keresés
- 7). Kattintson az “Smart Life” készsége, kövesse az utasításokat a konfiguráció befejezéséhez és a hangvezérlés elindításához

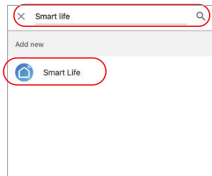

DMX512 LED adó -vezérlő utasítás (Külön vásárolva)

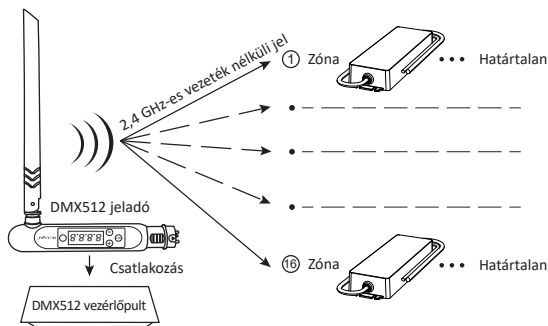

DMX512 LED adó Összekapcsolás / Leválasztás

- 1 Kövesse a DMX512 adó (FUTD01) utasításait, válassza ki a világítás zónáját a „+” vagy a „-” gomb megnyomásával (például a „CH12” a 12-es zónát jelenti)

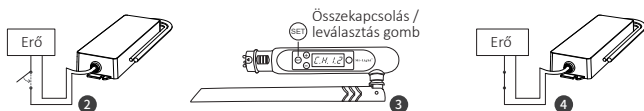

Összekapcsolás

Kapcsolja ki 10 másodpercre, majd kapcsolja be újra, vagy kapcsolja be a lámpát a PUSH kapcsolóval

Nyomja meg röviden a „SET” gombot háromszor 3 másodpercen belül, miközben a vezérlő jelzőfénye világít

A kapcsolat akkor történik meg, amikor a vezérlő jelzőfénye lassan háromszor felvillan

Leválasztás

Kapcsolja ki 10 másodpercre, majd kapcsolja be újra, vagy kapcsolja be a lámpát a PUSH kapcsolóval

Nyomja meg röviden a „SET” gombot 5 alkalommal 3 másodpercen belül, miközben a vezérlő jelzőfénye világít

A kapcsolat leválasztása akkor történik meg, amikor a vezérlő jelzőfénye 10-szer gyorsan felvillan



Ha a linkelés vagy a leválasztás nem sikerült, kövesse ismét a fenti lépéseket.

Csatlakozzon a LED szalagdiagramhoz



A vezérlő bemeneti feszültségének összhangban kell lennie a LED -csíkok szükséges feszültségével.

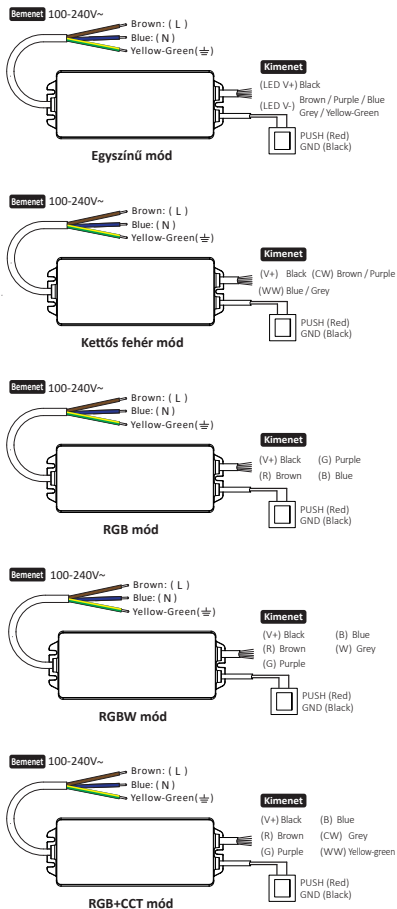

Utasítás

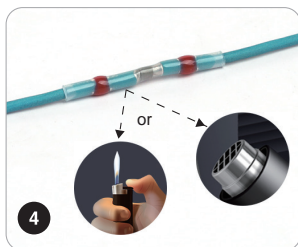

Figyelem

1. Telepítés előtt kapcsolja ki az áramellátást
2. Győződjön meg arról, hogy a bemeneti feszültség megegyezik az eszköz követelményeivel
3. Ne szerelje szét a készüléket, ha nem szakértő, különben megsérül
4. Kérjük, ne használja a lámpát olyan helyen, ahol nagy hatótávolságú fémmelület vagy erős elektromágneses hullám található a közelben, különben a távoli távolságot súlyosan befolyásolja.



Made in China