

150W 5合1 LED控制器 (WiFi + 2.4G) 使用说明书

目录

产品特性	2
设置输出模式	3
PUSH调光	4
兼容遥控器	4
2.4G RF遥控器控制说明	5-7
对码/清码说明	5
自动转发&自动同步	6
动态模式表选择	6-7
勿扰模式开启和关闭	8
手机APP控制说明	8-9
Alexa语音控制说明	10
Google Home语音控制说明	11
DMX512 LED发射器控制说明	12
连接LED灯条示意图	13
注意事项	14

产品特性

本产品采用WiFi + 蓝牙 + 2.4G 无线传输技术, 低功耗, 抗干扰能力强。WiFi + 蓝牙配网可以大幅提升配网体验。当路由器断开连接的情况下, 还可以用蓝牙近距离直连控制设备。并具有RGB、RGBW 和 RGB+CCT 三种输出模式。

使用**涂鸦智能**app配网成功后实现无线调光, 远程控制, 群组控制, 场景控制, 定时控制, 音乐律动, 生物节律, 入睡计划, 唤醒计划, 一键执行, 自动化等功能。并且支持2.4G遥控器控制。



1600万色可调



可调色温



可调亮度/饱和度



2.4G RF无线传输技术



WiFi 无线控制
支持远程控制



支持自动转发和自动同步
(仅限遥控器调光)



设备共享



一键执行/自动化



定时设置/倒计时
打开/关闭 LED 灯



支持DMX512控制 (仅限RGB+CCT
输出模式, 需要DMX512 LED发射器)



支持遥控器控制
控制距离30m



支持手机APP控制



支持第三方语音控制



群组控制



生物节律



支持音乐律动



入睡/唤醒计划



支持场景自定义



勿扰设置



防水防尘等级IP67

设置输出模式

根据连接的灯具设置对应输出模式

方式一：遥控器设置输出模式(注意：10秒内无操作会自动退出)。

- (1) 长按“ON”键或分组“1”键10秒,直到灯光慢闪。
- (2) 按分组“1”键切换对应的输出模式(详见下表)

! 仅支持4组或以上遥控器设置输出模式

分组键	分组1	分组2	分组3	分组4	分组5 / 总ON
输出模式	单色	双白光	RGB	RGBW	RGB+CCT

方式二：涂鸦App设置输出模式

设置前需先配网,详见[\(第9页\)](#)

- (1) 点击对应设备的“常用功能”
- (2) 点击“输出模式”



- (3) 选择对应的输出模式



PUSH开关调光

短按“PUSH开关”：

开启或关闭灯光。

长按“PUSH开关”：

- 无级调节灯光亮度。
- 长按松开后再次长按，可切换调节增加或降低亮度。

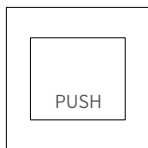

兼容以下2.4G RF 遥控器 (需要单独购买)



FUT100



FUT089S



FUT089
FUT089-B



FUT088



FUT092
FUT092-B



FUT096
FUT096-B



FUT007



B0 / B0-B



B1 / B1-B / T1



B2 / T2

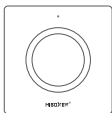

K1 / K1-B



B3 / B3-B / T3



B8



B4 / B4-B / T4



S1-B / S1-W
S1-G



S2-B / S2-W
S2-G



FUTD01

2.4G RF遥控器控制说明

1). 对码说明

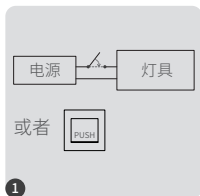

1 断电, 10秒后再上电
或按“PUSH开关”开灯



2 在3秒内短按“1”键3次。

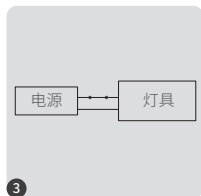

3 灯光慢闪3次, 表示对码成功。



如果灯光无慢闪, 则对码失败, 请重新执行上述步骤。
(注意: 已对码的灯具不能再次对码)。

2). 清码说明

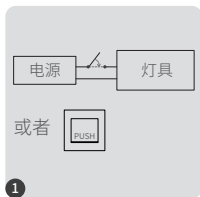

1 断电, 10秒后再上电
或按“PUSH开关”开灯



2 在3秒内短按“1”键5次。

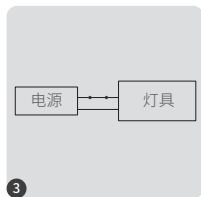

3 灯光快闪10次, 表示清码成功。



如果灯光无快闪, 则清码失败, 请重新执行上述步骤。
(注意: 没有对码的灯具, 不需要清码)。

3). 自动转发&自动同步 (仅限遥控器调光)

遥控器信号自动转发

灯具可将接收到的遥控信号转发给30m内的另一个灯具,只要每30m内有一个灯具,控制距离就可以无限远。

动态模式自动同步

被同一个遥控器控制的多个灯具,它们在相同的动态模式时,灯具之间会自动同步,让灯具的动态模式始终保持一致。(灯具与灯具之间的距离需在30m内)



4). 动态模式表选择 (仅限遥控器控制)

选择动态模式表1:

在静态模式下,快速短按“S+”键5次,灯具蓝光慢闪3次,表示选择成功。

选择动态模式表2:

在静态模式下,快速短按“S-”键5次,灯具黄灯慢闪3次,表示选择成功。

动态模式表 1 (默认)

序号	动态模式	亮度 / 饱和度 / 速度
1	狂欢节	可调
2	自动变色	
3	山姆	
4	宝石	
5	迟暮	
6	美国	
7	油腻的星期二	
8	派对	
9	缓慢的颜色飞溅	

动态模式表2(需手动切换)

序号	动态模式	亮度 / 饱和度 / 速度
1	七色渐变	可调
2	白光渐变	
3	RGB 渐变	
4	七色跳变	
5	随机跳变	
6	红光渐变+爆闪3次	
7	绿光渐变+爆闪3次	
8	蓝光渐变+爆闪3次	
9	白光渐变+爆闪3次	

5). 勿扰模式开启和关闭 (默认开启)

开启“勿扰模式”(适用经常停电的地区,以节约能源)

2.4G RF遥控器开启和关闭说明

开启勿扰模式:

3秒内短按“OFF”键3次,再短按“ON”键3次,灯光快闪4次表示开启成功。

注意:开启勿扰模式后

1. 当灯具处于关灯状态(例如,用APP或遥控器关灯):

将灯具断电后再上电,灯为关灯状态(需要连续上电两次才会开灯或用APP或遥控器开灯)。

2. 当灯具处于开灯状态:

将灯具断电后再上电,灯为开灯状态。

关闭勿扰模式:

3秒内短按“ON”键3次,再短按“OFF”键3次,灯光慢闪4次表示关闭成功。

注意:关闭勿扰模式后,灯具在任何状态,将灯具断电后再上电,灯均为开灯状态。

App开启和关闭勿扰模式说明,详见 [\(第9页\)](#)

手机App控制说明

配网(不支持5G频段的路由器)

1). 下载并安装“涂鸦智能”APP

在应用商店搜索“涂鸦智能”或扫描右侧二维码
下载并安装APP。

如第一次下载使用,请打开APP点击“注册”按钮并
注册账号,如已有账号,请直接登陆。



2). 配网

- 1). 将控制器与电源连接。
- 2). 确认灯光在快闪状态(每秒闪烁2次)
如果灯光不在快闪状态,进入快闪状态的方法如下:
 - 将控制器,断电-上电3次。
- 3). 手机连接家里的2.4GHz频段的WiFi网络。
- 4). 打开APP首页,点击页面右上角的“+”按钮,
- 5). 点击页面左侧的“Lighting”,然后点击“Light Source (BLE+Wi-Fi)”
- 6). 依照APP提示完成配置。

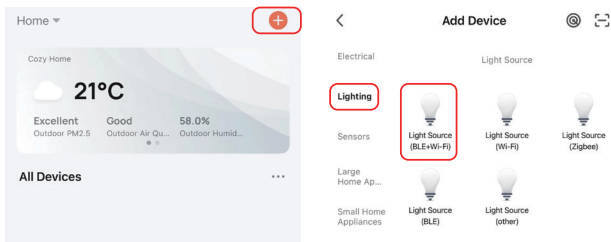

3). App开启或关闭勿扰模式(默认开启)

点击要设置的灯具或者群组——点击“More”——点击“Power-on behavior”——即可开启或关闭。

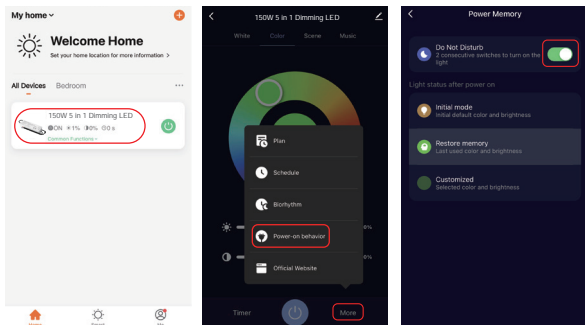

Google Home语音控制说明

请将设备添加到 **涂鸦智能** app (详见第 9 页), 再执行以下操作:

- 1). 打开Alexa App
- 2). 点击右下角的“More”
- 3). 点击“Skills & Games”

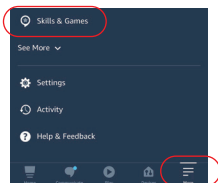

- 4). 点击右上角的“Q”
- 5). 输入“Smart life”并搜索



- 6). 点击“Smart Life”技能, 按指引完成配置, 即可语音控制。

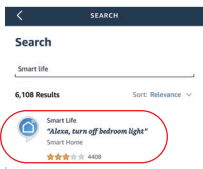

Google Home语音控制说明

请将设备添加到 **涂鸦智能** app (详见第 9 页), 再执行以下操作:

- 1). 打开Google Home App
- 2). 点击左上角的“+”

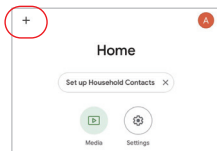

- 3). 点击“Set up device”

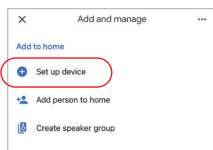

- 4). 点击“Works with Google”

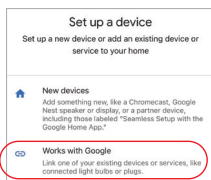

- 5). 点击右上角的“Q”
- 6). 输入“Smart life”并搜索
- 7). 点击“Smart Life”技能, 按指引完成配置, 即可语音控制。

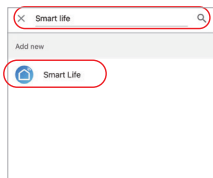

DMX512 LED发射器控制 (需单独购买)

仅限RGB+CCT输出模式

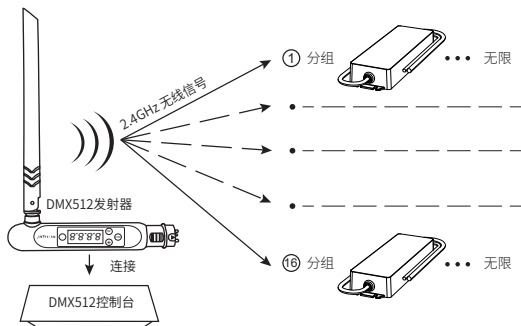

与DMX512 LED发射器对码/清码

- 1 按DMX512发射器上的“+”或“-”选择的区域(例如：“CH12”表示区域12)

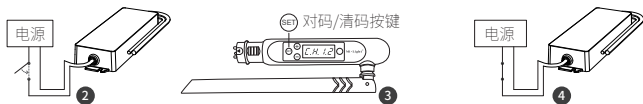

对码

断电, 10秒后再上电
或按“PUSH开关”开灯

当灯光点亮时, 在3
秒钟内短按“SET” 3
次

灯光慢闪3次, 表示连接
成功

清码

断电, 10秒后再上电
或按“PUSH开关”开灯

当灯光点亮时, 在3
秒钟内短按“SET” 5
次

灯光快闪10次, 表示清码
成功

如果对码或清码失败, 请再次执行上述步骤。

连接LED灯条示意图



控制器输入电压必须符合 LED 灯条所需的电压。

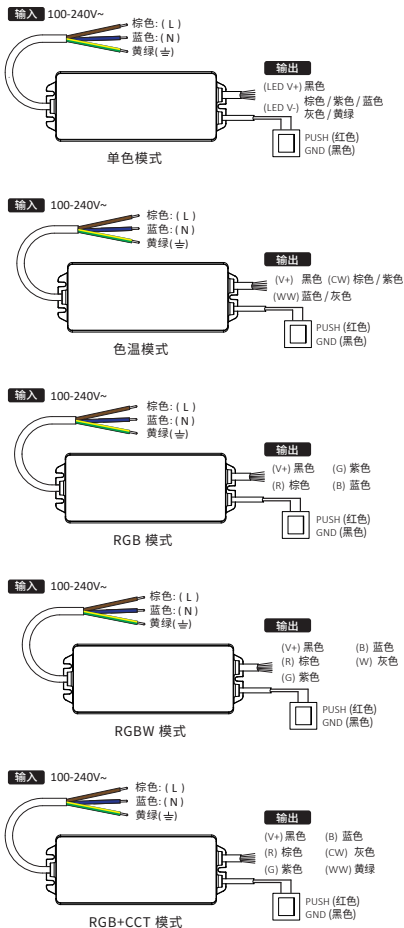

安装

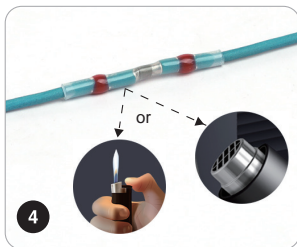
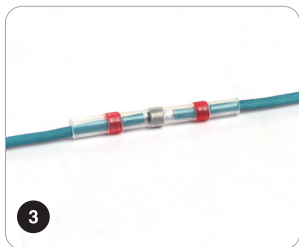
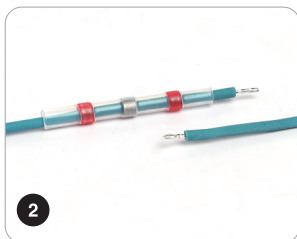

注意事项

1. 安装设备时, 请关闭电源以确保安全。
2. 请检查输入电压是否与设备一致。
3. 非专业用户不可直接拆卸设备, 否则可能会损坏设备。
4. 请勿在附近有大范围金属区域或强电磁波的区域使用设备, 否则会严重影响遥控距离。



Made in China