

## Downlight antireflet profond RGB+CCT de 9 W

Numéro de modèle : FUT078

### Caractéristiques du produit

- Boîtier en plastique profond avec les meilleures performances antireflets, UGR  $\leq 19$
- RGB et CCT dimmables (2700-6500K)
- Technologie de transmission sans fil 2,4G
- Gradation douce avec niveau 4096, mini luminosité 0,1%
- Transfert automatique : Transfère automatiquement le signal de la télécommande vers un autre boîtier maître, rendant la distance de la télécommande infinie
- Synchronisation automatique : Le même motif dynamique est automatiquement synchronisé pour maintenir le motif cohérent
- Fonction DND, généralement utilisée dans les zones de panne de courant et économise de l'énergie
- Prise en charge du contrôle de l'application TUYA SMART (une passerelle 2,4G est nécessaire)
- Prise en charge du contrôle vocal tiers comme Alexa, Google assistant, Yandex Alice, Tmall Genie, Baidu et Xiaomi



### Paramètre du produit

Nom du produit :	Downlight antireflet profond RGB+CCT de 9 W	Indice de protection IP :	IP20
Numéro de modèle :	FUT078	Température de fonctionnement :	-10~40°C
Tension d'entrée :	AC100~240V 50/60Hz	Taille du trou :	60mm
Puissance :	9W	Niveau de gradation :	4096
Facteur de puissance :	>0.5	Plage de gradation :	0.1-100%
IRC :	>90	Courbe de gradation :	logarithm
Température de couleur :	2700~6500K	Norme EMC(EMC) :	ETSI EN 301 489-1 V2.2.3 ETSI EN 301 489-3 V2.3.2
Flux lumineux :	550LM	Norme de sécurité (LVD) :	ET IEC 60598-1:2021+A11:2022 EN 60598-2-2: 2012 EN IEC 62031:2020+A11:2021 EN 62498:2015+A1:2022
Efficacité lumineuse :	60LM/W	Équipement radio (RED) :	ETSI EN 300 440 V2.2.1
Angle de faisceau :	24°	Certification	CE, EMC, LVD, RED
Protocole :	2.4GHz RF		
Distance de contrôle :	30M		

### Dimension

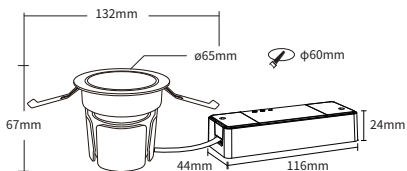

## Conseils d'installation

1



Couper le courant

2

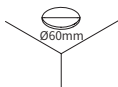

Découpez un trou à la bonne taille

3

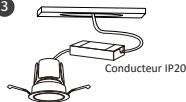

Connectez le pilote à AC100-240V

4

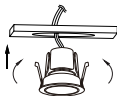

Soulevez le ressort et insérez la lumière dans le trou

5

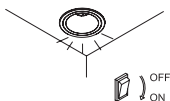

Allumez le secteur et vérifiez l'état de la lumière

6

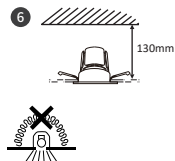

Ne le recouvrez pas de matériau isolant thermique

La source d'éclairage ne peut pas être remplacée, veuillez acheter une nouvelle lampe si la durée de vie de la lampe est dépassée.

## Transfert automatique et synchronisation automatique

### Transmission automatique du signal de la télécommande

Le signal de télécommande reçu par l'hôte sera transmis à un autre hôte dans un rayon de 30 m, rendant la distance de contrôle infinie.

### Synchronisation automatique en mode dynamique

Dans le même mode dynamique, les lampes seront automatiquement synchronisées afin que les effets dynamiques soient toujours cohérents.



Transfert automatique et synchronisation automatique



Lumière



Distance 30m

Lumière ...

# Lier/Dissocier

**Lien** le contrôleur doit être lié à la télécommande avant de l'utiliser

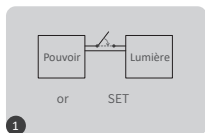

éteindre la lumière 10 secondes et la rallumer



appuyez brièvement sur « | » 3 fois en 3 secondes

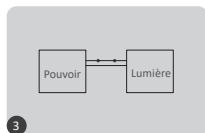

le lien est établi une fois que la lumière clignote 3 fois lentement



La liaison échoue si le voyant ne clignote pas, veuillez répéter les étapes ci-dessus (Attention : impossible de se reconnecter si la télécommande a déjà terminé la liaison)

## Dissocier:

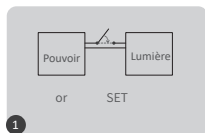

éteindre la lumière 10 secondes et la rallumer



appuyez brièvement sur « | » 5 fois en 3 secondes

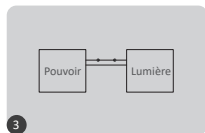

le lien est établi une fois que la lumière clignote 10 fois rapidement



La déconnexion échoue si le voyant ne clignote pas, veuillez répéter les étapes ci-dessus (Attention : il n'est pas nécessaire de déconnecter si le voyant n'est jamais connecté)

## Télécommande compatible (à acheter séparément)



BB



B0



B3 / B3-B / T3



B4 / B4-B / T4



S2-B / S2-W  
S2-G



S2W+



S1W+



FUT100



FUT089  
FUT089-B



C5



FUT092  
FUT092-B



FUT088



FUT096  
FUT096-B



WL-Box1



FUTD01

## Sélection de table en mode dynamique

**Sélectionnez le mode dynamique tableau 1 :** Pendant que la lumière est en mode statique, appuyez brièvement sur le bouton « S+ » 5 fois rapidement jusqu'à ce que la lumière bleue clignote 3 fois lentement.

**Sélectionnez le mode dynamique tableau 2 :** Pendant que la lumière est en mode statique, appuyez brièvement sur le bouton « S- » 5 fois rapidement jusqu'à ce que la lumière jaune clignote 3 fois lentement.

### Tableau 1 du mode dynamique (par défaut)

Nombre	Mode dynamique	Luminosité / Saturation / Vitesse
1	Mardi Gras	Réglable
2	Changement de couleur automatique	
3	Sam	
4	Gemstone	
5	Twilight	
6	American	
7	Fat Tuesday	
8	Party	
9	Slow Color Splash	

### Tableau 2 du mode dynamique (besoin de changer manuellement)

Nombre	Mode dynamique	Luminosité / Saturation / Vitesse
1	Changement progressif des couleurs	Réglable
2	Lumière blanche Changement progressif	
3	Changement progressif RVB	
4	Sept couleurs sautent pour changer	
5	Passer au changement aléatoire	
6	Changement progressif de la lumière rouge + clignotement 3 fois	
7	Changement progressif de la lumière verte + clignotement 3 fois	
8	Changement progressif de la lumière bleue + Flash 3 fois	
9	Changement progressif de la lumière blanche + Flash 3 fois	

## Contrôle de l'émetteur LED DMX512 (Acheté séparément)

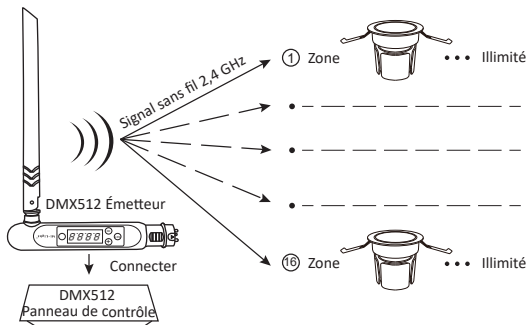

### Liaison/déconnexion de l'émetteur LED DMX512

- 1 Suivez les instructions de l'émetteur DMX512 (FUTD01), choisissez la zone pour la lumière en appuyant sur « + » ou « - » (par exemple, « CH12 » signifie zone 12)

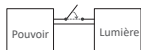

2

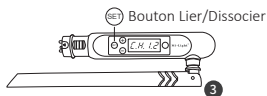

3

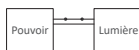

4

#### Lien

Le contrôleur est éteint pendant 10 secondes puis rallumé, ou appuyez 1 fois sur le bouton « SET ».

Appuyez brièvement sur « SET » 3 fois en 3 secondes lorsque le voyant du contrôleur est allumé

La liaison est établie une fois que l'indicateur du contrôleur clignote 3 fois lentement

#### Dissocier

Le contrôleur est éteint pendant 10 secondes puis rallumé, ou appuyez 1 fois sur le bouton « SET ».

Appuyez brièvement sur « SET » 5 fois en 3 secondes lorsque le voyant du contrôleur est allumé

La dissociation est effectuée une fois que l'indicateur du contrôleur clignote 10 fois rapidement



Si le lien ou la dissociation a échoué, veuillez suivre à nouveau les étapes ci-dessus.

## Mode DND activé/désactivé (le réglage par défaut est activé)

### Activer le mode DND :

Appuyez brièvement sur « OFF » 3 fois en 3 secondes et appuyez brièvement sur « ON » 3 fois, le mode DND est activé si le voyant clignote 4 fois rapidement

**Attention:** L'état de la lumière (ON ou OFF) est le même que celui de la mise sous ou hors tension du secteur.

### Désactiver le mode DND

Appuyez brièvement sur « ON » 3 fois en 3 secondes et appuyez brièvement sur « OFF » 3 fois, le mode DND est désactivé si la lumière clignote 4 fois lentement

**Attention:** La lumière est toujours allumée si vous allumez ou éteignez le secteur

## Schéma de connexion

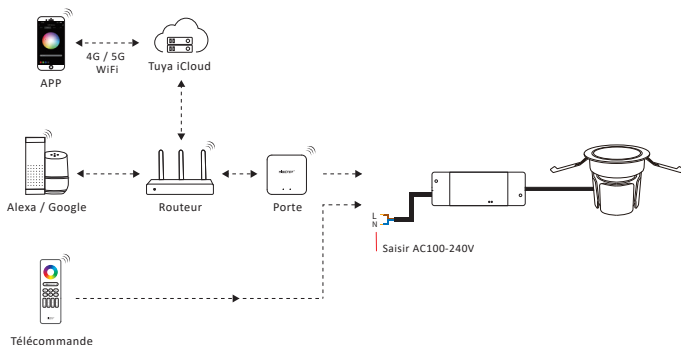

## Attention

1. Veuillez vous assurer que la tension, N et L sont correctement connectés, cela endommagerait la lumière avec un câblage incorrect
2. Veuillez couper le secteur avant de câbler le câble et assurez-vous que la connexion ne présente aucun problème tel qu'un court-circuit
3. Ne le démontez pas si vous n'êtes pas un expert
4. Ne l'utilisez pas à proximité d'une zone magnétique ou métallique, cela affectera le signal et réduira la distance.



Made in China